

# GRAPHOIDAL

## 剪切喷雾杆

Graphoidal喷雾杆以及安装系统可用以广泛的供料机。



通过良好的雾化效果实现良好的剪刀冷却和润滑效果。

没有内部活动件。

因为采用文丘里原理喷雾，减少喷嘴堵塞情况

适用于所有的剪刀机构。

可选项：各种安装系统可选择。

减少环境污染。

## 8mm厚不锈钢超细喷雾杆



如果喷雾接近料碗，如果需要，可以选择超细喷雾杆从上往下喷。

对于想在非常高速的设备上提高冷却效果，三孔出水口（左）是一个选项。

## 12.5mm厚不锈钢喷雾杆

应用于在剪刀片之上喷。

或一个短系列的喷雾杆用于剪刀片下喷（如图显示的可调节的图片）。

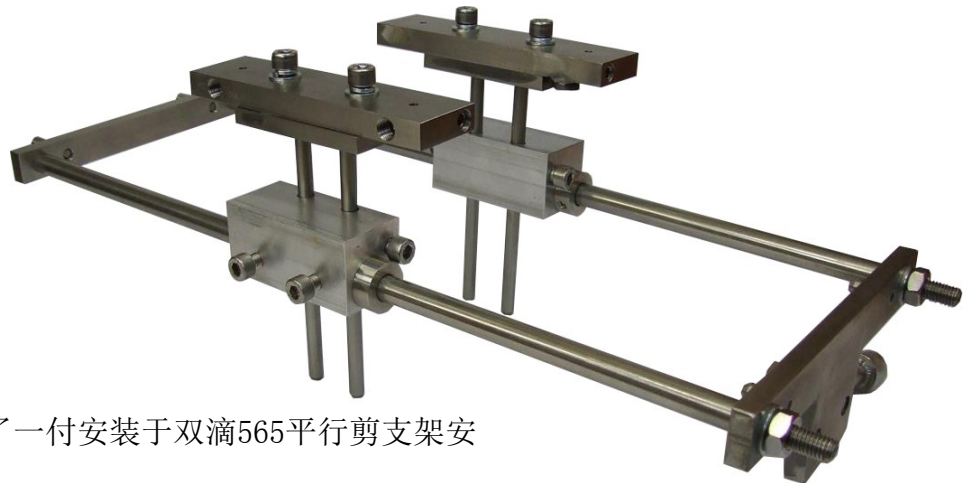

这个图片显示了一付安装于双滴565平行剪支架安装的喷雾杆。

# 减少您的油和水的消耗

## 更好地雾化效果

良好的冷却乳液雾化效果能取得良好的蒸发效果。

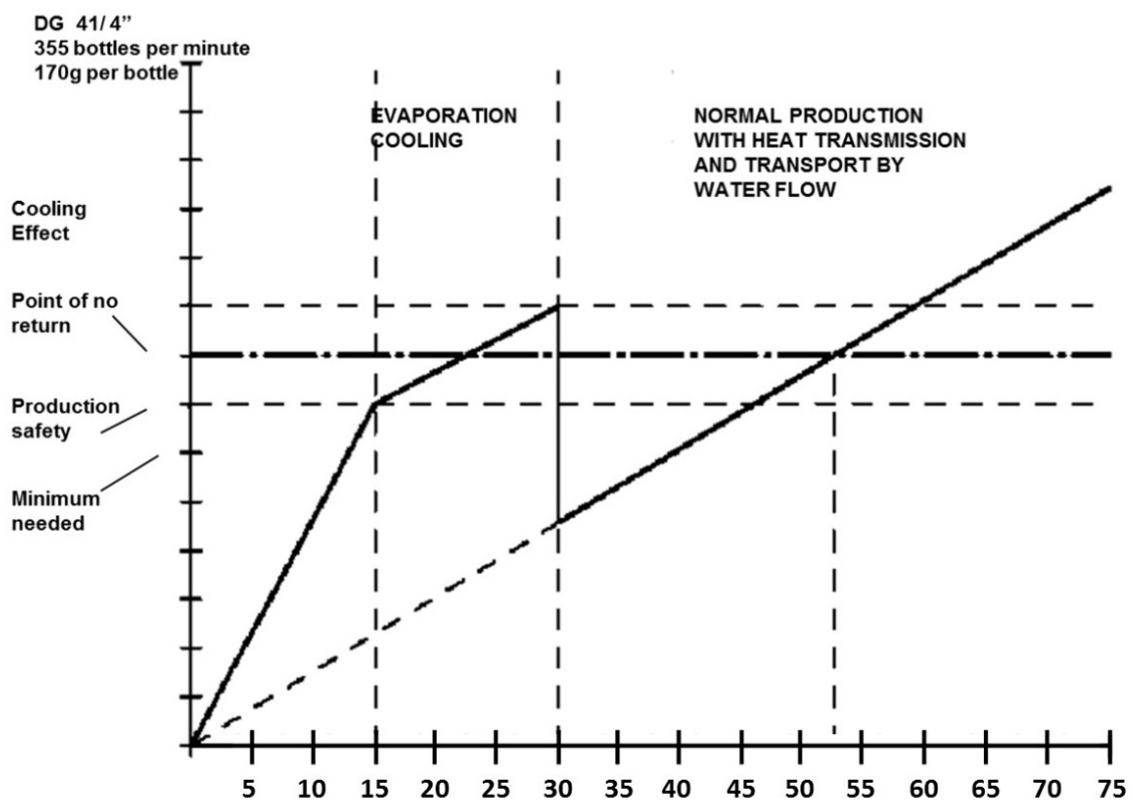

Graphoidal蒸发冷却效果已经被证明减少了水和油的消耗，相对于传统的喷雾冷却，最高多达70%的节省。

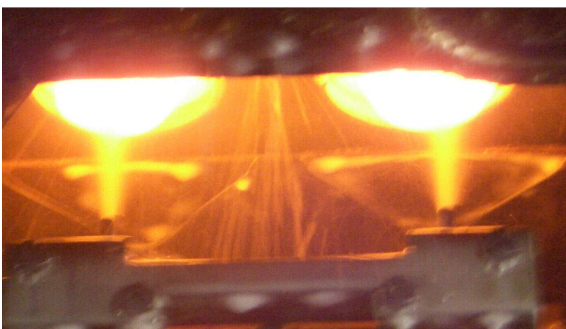

传统的喷雾冷却



Graphoidal 蒸发冷却

# 喷雾杆附件

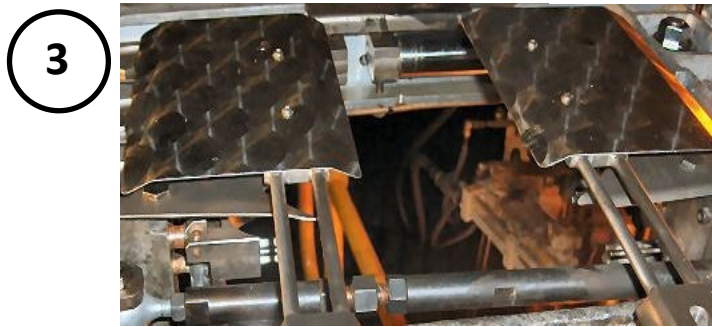
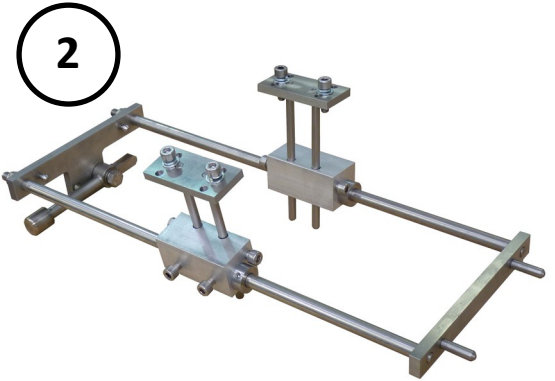
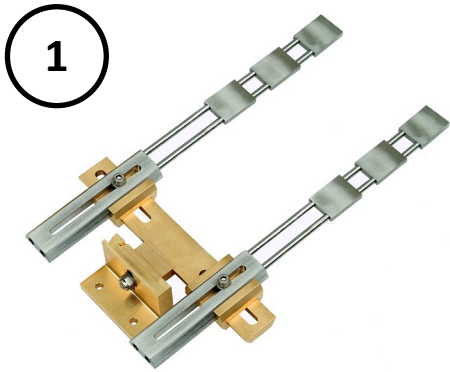

1) 用于从上往下喷的支撑架。

2) 用于标准平行机构的短系列喷雾杆。

3) 喷雾杆盖盘。

# 喷雾杆连接件

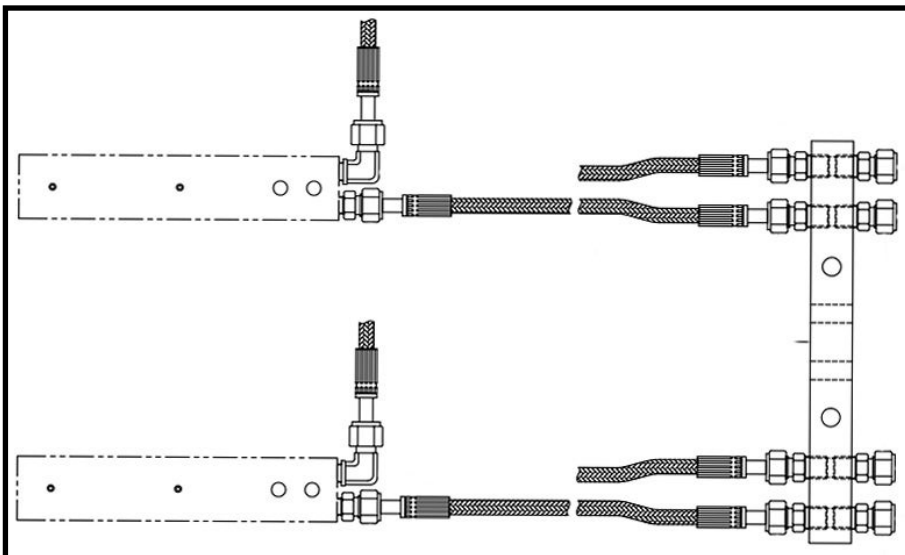

*Graphoidal Developments Ltd  
Broombank Road  
Chesterfield S41 9QJ  
England  
Tel: +44 (0) 1246 266000  
Fax: +44 (0) 1246 269269  
Email: sales@graphoidal.com  
Website: www.graphoidal.com*

标准连接件-其他应用